

نکات ایمنی:

- بدنه اینورتر به ارت بسته شود.
- با دست خشک با کی پد دستگاه کار کنید.
- از اتصال سیم نول به ترمینال N جدا خود داری فرمایید.
- از نصب اینورتر در محیط های قابل اشتعال خودداری فرمایید.
- از نصب اینورتر با توان پایین تر از توان موتور خودداری فرمایید.
- در صورت بسته بودن کاور روی دستگاه از RUN کردن اینورتر خودداری فرمایید.
- از ورود براده چوب، آهن، کاغذ و گرد و غبار و اجسام دیگر به داخل اینورتر جلوگیری فرمایید.
- قبل از اتصال برق ورودی حتما از نوع ورودی (سه فاز یا تک فاز بودن درایو) اطمینان حاصل فرمایید.
- سیم بندی مجدد و انجام عملیات جدید روی اینورتر باید حداقل ۱۰ دقیقه بعد از قطع برق ورودی انجام شود.
- در صورت مشاهده هر گونه خطا، اینورتر را خاموش نموده و با بخش فنی شرکت تماس حاصل فرمایید.

نحوه نصب اینورتر:

- اینورتر را در محیط مناسب داخل تابلو نصب نمایید بطوریکه ذرات گرد و غبار و ذرات هادی و مواد شیمیایی و هوای مرطوب به داخل آن نفوذ نکند.
- دستگاه را بوضرت عمودید داخل تابلو قرار دهید.
- در طرفین دستگاه پنج سانتی متر در بالا و حداقل ده سانتی متر در پایین فضای آزاد جهت چرخش هوا در نظر بگیرید.
- از نصب دستگاه در برابر تاب مستقیم آفتاب خودداری فرماید.
- فن تابلو را روی تابلو و در مکانی قرار دهید تا جریان هوا به راحتی از اینورتر عبور نماید.
- دمای کاری اینورتر (50~10-) درجه سانتی گراد و میزان رطوبت کمتر از ۹۰٪ میباشد.
- اینورتر باید در محل ثابت و بدون لرزش نصب شود.

- جهت افزایش ایمنی بین ترمینال های ورودی اینورتر و برق، از فیوز و کنتاکتور استفاده نمایید.
- از قرار دادن هر گونه کلید، کنتاکتور، بانک خازنی، محافظ نوسانات، و ... بین موتور و ترمینال خروجی اینورتر خودداری نمایید. (اینورتر باید مستقیماً و بدون واسطه به موتور وصل شود)
- قبل از اتصال اینورتر به موتور با توجه به اطلاعات مندرج بر روی پلاک موتور از نحوه سر بندی موتور (ستاره / مثلث) اطمینان حاصل فرمایید.
- تابلو را با توجه به ابعاد درج شده در کتاب راهنما انتخاب نمایید.

سیم بندی:

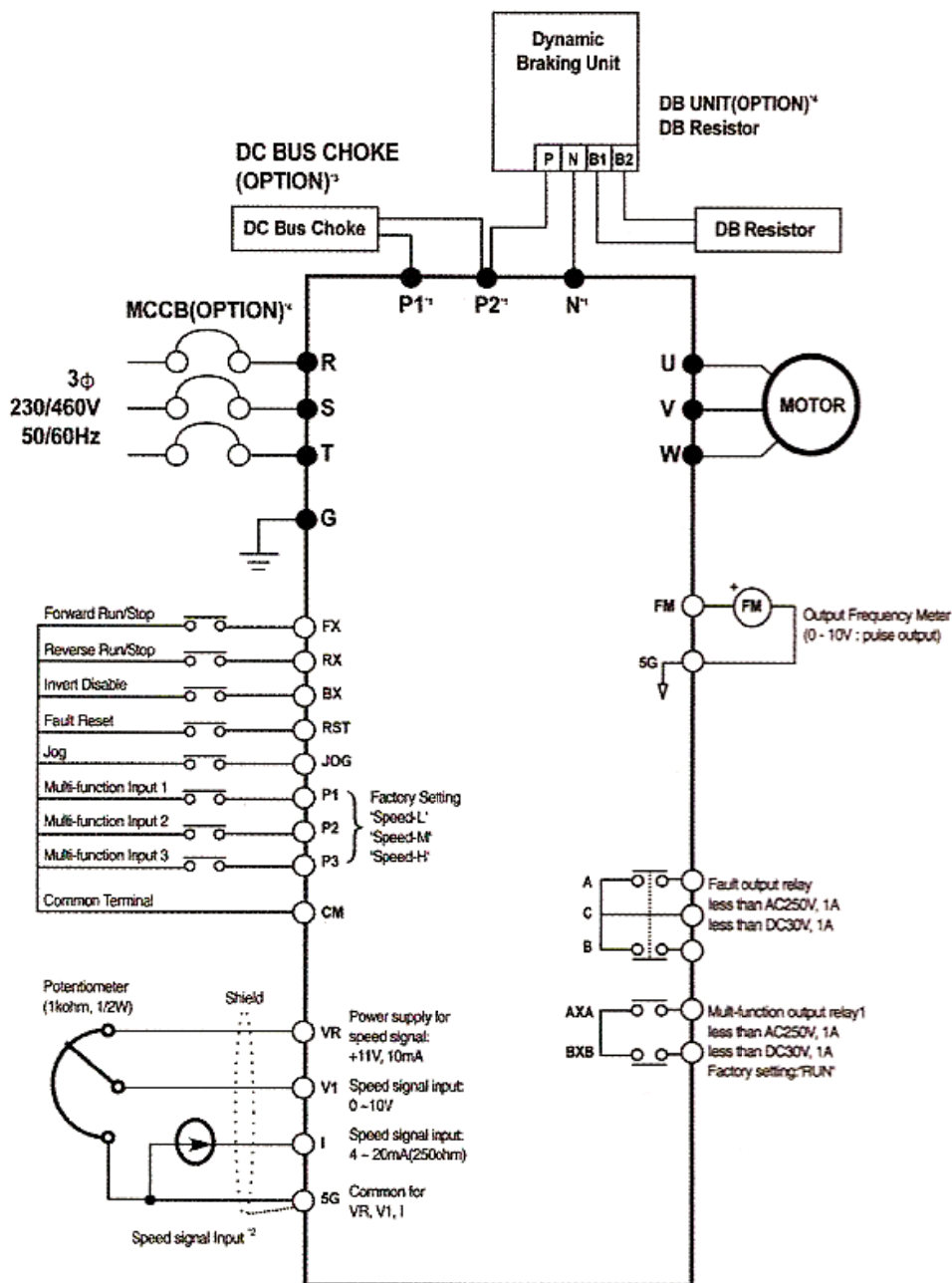

ساختار ترمینال ها با توجه به توان دستگاه متفاوت است.

- در ورودی و خروجی اینورتر ها از سیم هایی با اندازه لازم استفاده نمایید.
- جهت نصب ولوم خارجی جهت تغییر فرکانس، از ولوم یک کیلو اهم استفاده نمایید.(ولوم باید به ترمینال های CM,V1,VR متصل شود)
- برای سیم بندی برق ورودی از سر سیم های حلقوی با پوشش عایق استفاده نمایید.
- از ریختن تکه های سیم در داخل اینورتر خودداری فرمایید.

ترمینال قدرت:

- از اتصال های (R,S,T) جهت اتصال به برق سه فاز ۳۸۰V به اینورتر استفاده نمایید.(از اتصال سیم نول به پایه N جدا خودداری فرمایید).
- از ترمینال های (U,V,W) جهت اتصال اینورتر به موتور استفاده کنید(توجه نمایید بین اینورتر و موتور هیچ قطعه الکترونیکی اضافه نشود)
- ترمینال G را به ارت متصل نمایید.
- در صورت استفاده از چوک DC آن را به ترمینالهای P1 و P2 متصل نمایید.(در این صورت اتصال بین ترمینال های P1 و P2 را بردارید).
- ترمینال P در اینورتر های از توان 5.5 KW تا 7.5 KW قرار دارد.
- ترمینال های P1 و P2 در اینورتر های با توان 11 KW تا 75 KW قرار دارد.

ترمینال مقاومت:

- به منظور استفاده از مقاومت ترمز دینامیکی(DC BRAKE) و واحد ترمز دینامیکی (DB UNIT) به بخش ۷.۶ و ۷.۷ دفترچه راهنمای دستگاه مراجعه نمایید.
- ترمینال های P2 و N جهت اتصال واحد ترمز دینامیکی به اینورتر می باشند.
- ترمینال های B1 و B2 جهت اتصال مقاومت ترمز میباشند.
- اینورتر های 0.75 تا 3.7 کیلووات دارای ترمز داخلی می باشند.
- اینورتر های 0.75 تا 7.5 کیلو وات دارای واحد ترمز دینامیکی داخلی می باشند.
- در اینورتر های 11 تا 15 کیلووات باید از واحد ترمز دینامیکی خارجی و مقاومت ترمز خارجی استفاده شود.
- در صورتی که از واحد ترمز خارجی استفاده می شود باید مقاومت ترمز به واحد ترمز خارجی متصل گردد.(از اتصال مستقیم مقاومت ترمز به اینورتر خودداری نمایید)

ترمینال کنترل :

| ترمینال | توصیف |
|---------|---|
| P1 | ترمینال ورودی چند منظوره |
| P2 | |
| P3 | |
| FX | راه اندازی در جهت راستگرد |
| RX | راه اندازی در جهت چپ گرد |
| JOG | عملکرد در حالت JOG |
| BX | توقف اضطراری |
| RST | ریست خطا |
| CM | ترمینال مشترک برای خروجی های دیجیتال |
| VR | منبع تغذیه جهت پتانسیومتر خارجی |
| V1 | ترمینال ورودی ولتاژ آنالوگ 0-10 v (جهت تغییر فرکانس) |
| I | ترمینال ورودی جریان آنالوگ 4-20 mA (جهت تغییر فرکانس) |
| 5G | ترمینال مشترک برای V1 و I و FM |
| FM | ترمینال خروجی آنالوگ جهت مانیتورینگ |
| 30A | ترمینال خروجی رله خطا (کنتاکت باز) |
| 30B | ترمینال خروجی رله خطا (کنتاکت بسته) |
| 30C | ترمینال مشترک 30A و 30B |
| AXA | خروجی رله ای چند منظوره |
| AXC | |

- ترمینال FM جهت نمایش یکی از خروجی های زیر بکار میرود:
فرکانس خروجی، جریان خروجی، ولتاژ خروجی، ولتاژ DC LINK (حداکثر ولتاژ خروجی 0-12 V و حداکثر جریان خروجی 1mA می باشد).
- در حالت عادی ترمینال های 30C – 30A اتصال باز و 30B-30C اتصال بسته می باشند. در هنگام بروز خطا ترمینال های 30C – 30A اتصال کوتاه و ترمینال های 30B-30C اتصال باز میشوند.
- کلیه ترمینال های ورودی دیجیتال با اتصال به ترمینال CM فعال می شوند.

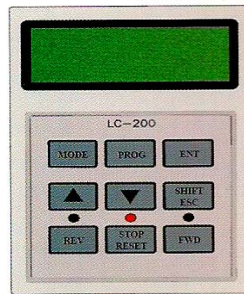

چراغ های وضعیت:

| | |
|--|-------------------|
| چراغ FWD در طول چرخش راستگرد روشن است. | FWD |
| چراغ REV در طول چرخش چپگرد روشن است. | REV |
| در هنگام توقف موتور روشن است/در هنگام بروز خطا چشمک میزند. | STOP/RESET |

صفحه نمایش :

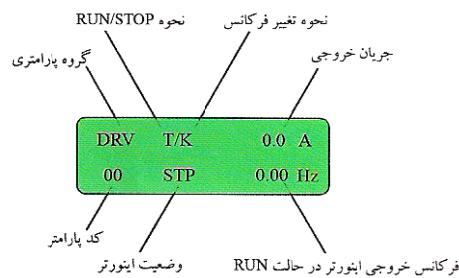

کلید ها:

| | |
|---|-----------------------|
| جهت حرکت میان گروه پارامتری | MOD |
| جهت ورود به پارامتر مورد نظر | PRO |
| تایید و ذخیره سازی مقدار پارامتر | ENTER |
| جهت حرکت میان پارامتر ها یا افزایش مقدار پارامتر ها | UP |
| جهت حرکت میان پارامتر ها یا کاهش مقدار پارامتر ها | DWON |
| SHIFT: جهت حرکت مکان نما در صفحه نمایش ESC: جهت پرش به DRV00 | SHIFT ESC |
| فرمان راه اندازی چپگرد | REV |
| فرمان راه اندازی راستگرد | FWD |
| STOP: فرمان توقف RESET: فرمان ریست خطا | STOP RESET |

گروه پارامتری:

| محتویات | نوع نمایش | نام گروه |
|---|-----------|-------------------|
| پارامتر های اصلی جهت راه اندازی اینورتر مانند فرکانس هدف و زمان اوج گیری و توقف و ... | DRV | Drive Group |
| پارامتر های مربوط پارامتر های توابع جهت تنظیم گشتاور، حداکثر فرکانس و ... | FU1 | Function Group1 |
| پارامتر های پیشرفته مانند PID و راه اندازی موتور دوم | FU2 | Function Group1 |
| پارامتر های کاربردی اصلی مانند محدوده فرکانس و فرکانس پرش | I | I/O GRUOP |
| هنگام نصب برد های Sub قابل مشاهده و تغییر است | EXT | Sub Border Group |
| هنگام نصب برد های اختیاری قابل مشاهده و تغییر است | COM | Option Group |
| پارامتر های مربوط به کنترل چند موتور، کشش، چرخش، و ... مرتبط با کاربرد ها | APP | Application Group |

نحوه حرکت بین گروه ها :

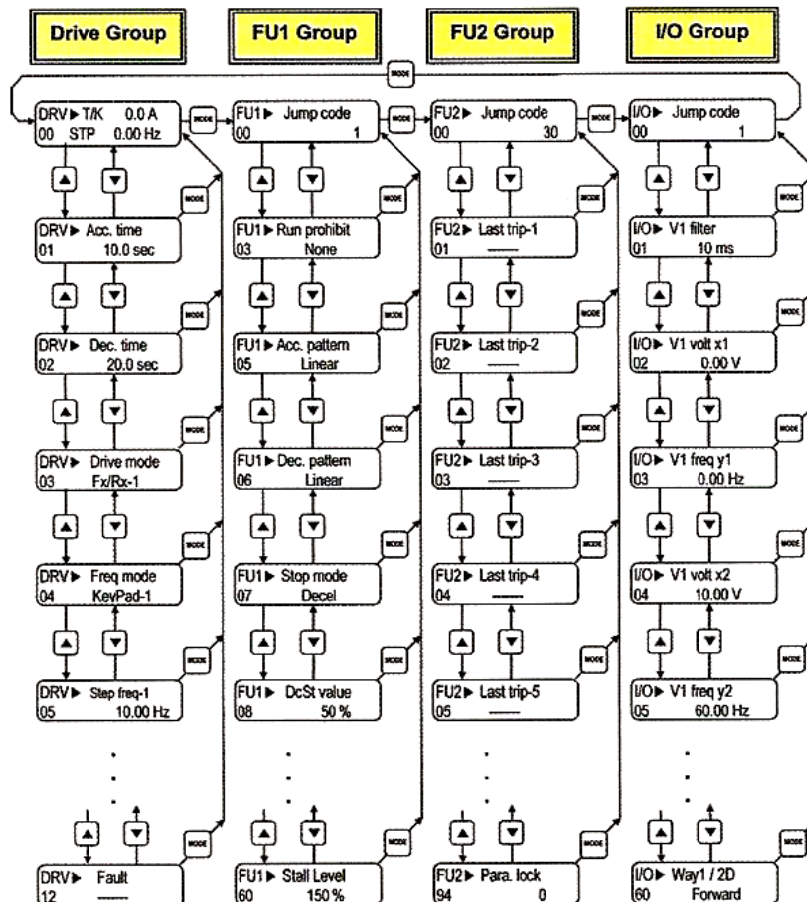

نحوه تغییر پارامتر ها:

- ۱) به کمک کلید MODE میتوان یکی از هفت گروه DRV,FUN1,FUN2,I/O,APP را انتخاب نمایید.
- ۲) به کمک کلید های جهت دار بالا و پایین می توانید پارامتر های مورد نظر خود را در گروه مشخص شده انتخاب نمایید(در صورتی که شماره پارامتر مورد نظر خود را می دانید، آن را در JUMP CODE وارد نمایید تا مستقیما به پارامتر دسترسی پیدا کنید).
- ۳) از کلید PROG جهت وارد شدن به پارامتر انتخابی استفاده نمایید.
- ۴) به کمک کلید های جهت دار بالا و پایین میتوانید مقدار پارامتر مورد نظر خود را تغییر دهید.(در صورتی که مقدار پارامتر ۲ یا ۳ رقمی باشد،میتوانید با استفاده از کلید SHIFT مکان نما را به سمت چپ شیفت داده و مقدار دهگان و صدگان را تغییر دهید).
- ۵) به کمک کلید ENT تغییرات وارد شده را ذخیره نمایید.

توجه: با فشار دادن کلید SHIFT در میان پارامتر ها ،به اولین پارامتر DRIVE GROUP برمی گردید.

با فشار دادن کلید MODE در میان پارامتر های یک گروه به اولین پارامتر آن گروه بر میگردد.

روش های فرمان روشن و خاموش (RUN/STOP)

- روش فرمان روشن RUN/STOP توسط Keypad

در این حالت پارامتر DRIVE MODE(DRV-03) را روی KEY PAD قرار دهید.

- روش فرمان روشن RUN/STOP توسط ترمینال های FX,RX

در این حالت پارامتر DRIVE MODE(DRV-03) را روی FX/RX قرار دهید..

- روش تغییر سرعت (تغییر فرکانس)

- روش تغییر سرعت موتور با Keypad:

در این حالت پارامتر (DRV-04) Frq Mode را روی Key Pad قرار دهید.

- روش تغییر سرعت موتور با ولوم خارجی:

در این حالت پارامتر (DRV-04)Frq Mode را روی V1 قرار دهید.

- مراحل تنظیم پارامتر Frq جهت تغییر فرکانس به وسیله ولوم خارجی

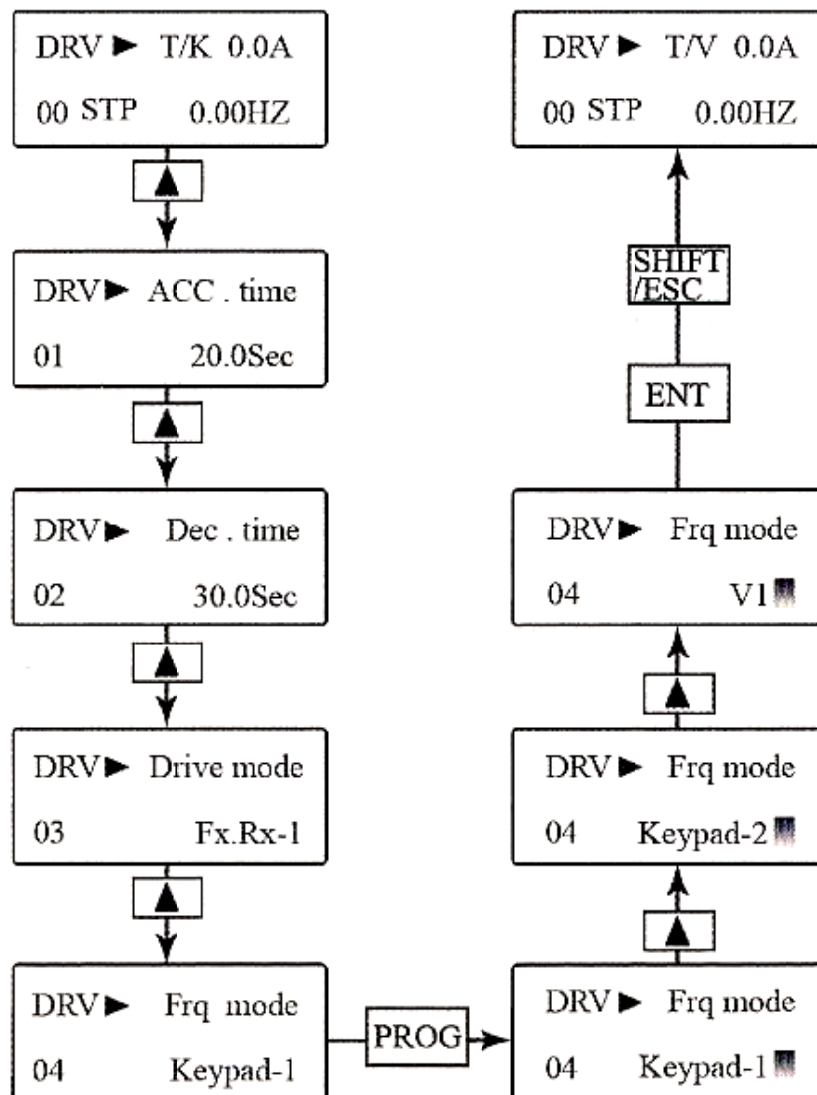

جدول پارامتر های پر کاربرد دستگاه

| توضیحات | نوع نمایش روی LCD | کد پارامتر |
|--|-------------------|------------|
| زمان شتابگیری | ACC.time | DRV-01 |
| زمان توقف | DEC.time | DRV-02 |
| روش RUN/STOP | DRV mode | DRV-03 |
| روش تغییر فرکانس | FRQ mode | DRV-04 |
| نمایش جریان خروجی به موتور | Current | DRV-08 |
| نمایش دور بر دقیقه موتور (RPM) | Speed | DRV-09 |
| نحوه توقف | STOP Mode | FU1-07 |
| فرکانس BASE | BASE FREQUENCY | FU1-21 |
| نحوه اعمال گشتاور | TORQUE BOOST | FU1-26 |
| تنظیم مقدار گشتاور در حالت راستگرد | FWD BOOST | FU1-27 |
| تنظیم مقدار گشتاور در حالت چپگرد | REV BOOST | FU1-28 |
| تنظیم درصد ذخیره سازی انرژی (ENERGY SAVING) | ENERGY SAVE | FU1-39 |
| راه اندازی به محض روشن کردن اینورتر (POWER ON START) | POWER-ON RUN | FU2-20 |
| توان موتور | MOTOR SELECT | FU2-30 |
| تعداد قطب های موتور | POLE NUMBER | FU2-31 |
| انتخاب روش کنترل | CONTROL MODE | FU2-39 |
| فعال کردن AUTO TUNING | AUTO TUNING | FU2-40 |
| انتخاب نوع مقاومت ترمز | DB MODE | FU2-75 |
| برگرداندن همه پارامتر ها به تنظیمات کارخانه | PARA . INIT | FU2-93 |
| تعریف عملکرد های ترمینال های P1 تا P3 | P1~P3 DEFINE | I/O 12~14 |
| انتخاب نوع خروجی ترمینال های FM | FM MODE | I/O 40 |

استفاده از این مطلب با ذکر منبع بلامانع است.